

# Manual do Usuário

USE



Imagem ilustrativa

A vista frontal e as instruções mostradas abaixo vão guiar você através dos principais dispositivos do Kiosk:

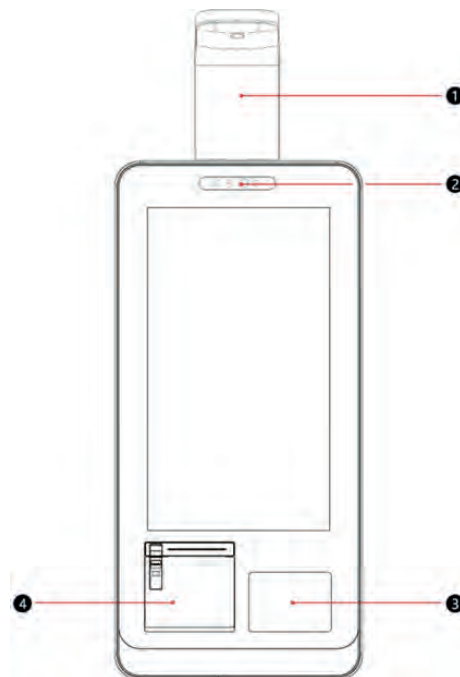

Periféricos	Descrição das Funções
1 - Display sinalizador em LED tricolor (opcional)	Display em LED Azul-Verde-Vermelho
2 - Câmera 3D (opcional)	Câmera 3D Motion Sensing para aplicações com reconhecimento facial
3 - Scanner - Leitor de Código de Barras 1D e 2D - QR code (opcional)	Varredura de escaneamento de 180°, com suporte para escanear códigos de barra 1D & 2D (QR code)
4 - Impressora (inclusa)	Impressora Térmica com suporte para papel de 80mm de largura com corte automático.

Nota: Desligar o equipamento caso a impressora esteja desligando. Não é recomendado desligar o equipamento diretamente pela fonte de energia. Preferencialmente faça o shutdown seguro.

**Vista lateral direita:**

Tome por referência a imagem abaixo para identificar os componentes do lado direito:

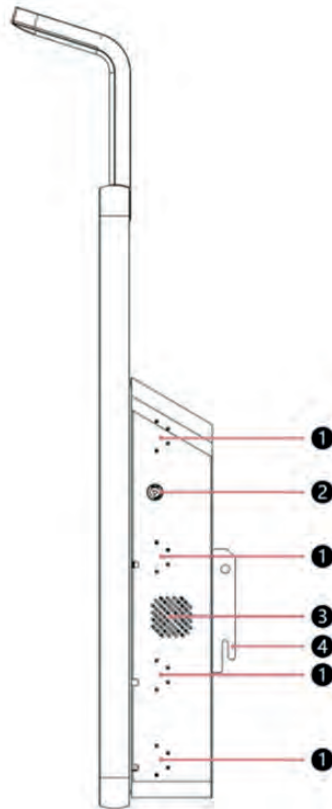

Componentes mostrados pelo lado direito:	Descrição das Funções
1 - Furos para fixação de periféricos	Usados para fixação e instalação de acessórios periféricos.
2 - Host Lock (fechadura)	Usado com combinação de chave para abrir/trancar a porta frontal do Kiosk.
3 - Alto-Falante	Alto-Falantes duplos nos dois lados do Kiosk com melhor efeito estéreo.
4 - Suporte de fixação.	Usadas para instalação do Kiosk no suporte de parede ou pedestal.

**Vista do Painel Traseiro:**

Tome por referência a imagem abaixo para identificar os componentes da parte traseira do Kiosk:

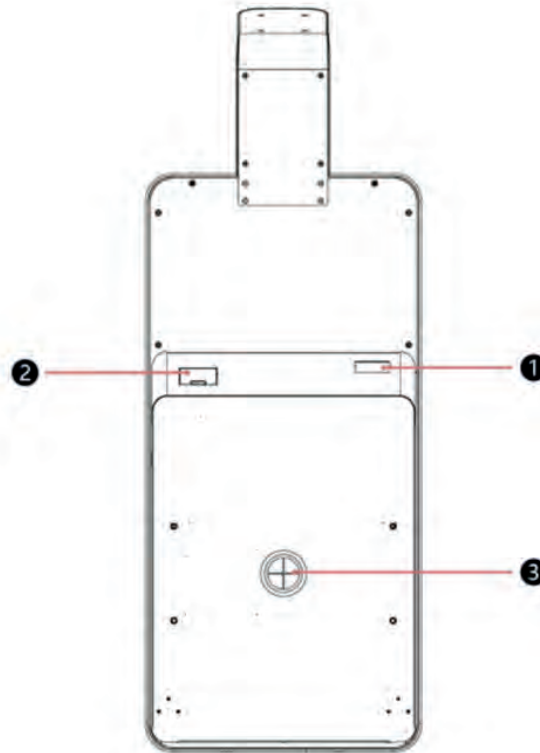

Componentes mostrados na parte traseira:	Descrição das Funções
1 - Antena	Usada para a conexão com a antena de Wi-Fi Externo e a antena 4G.
2 - Interruptor de Energia	Chave Liga/Desliga
3 - Furo de passagem para Cabos de energia e de rede	Conecte a linha de força e o cabo de rede através deste furo.

**Vista Interna:**

Tome por referência a imagem abaixo para identificar os componentes internos do Kiosk:

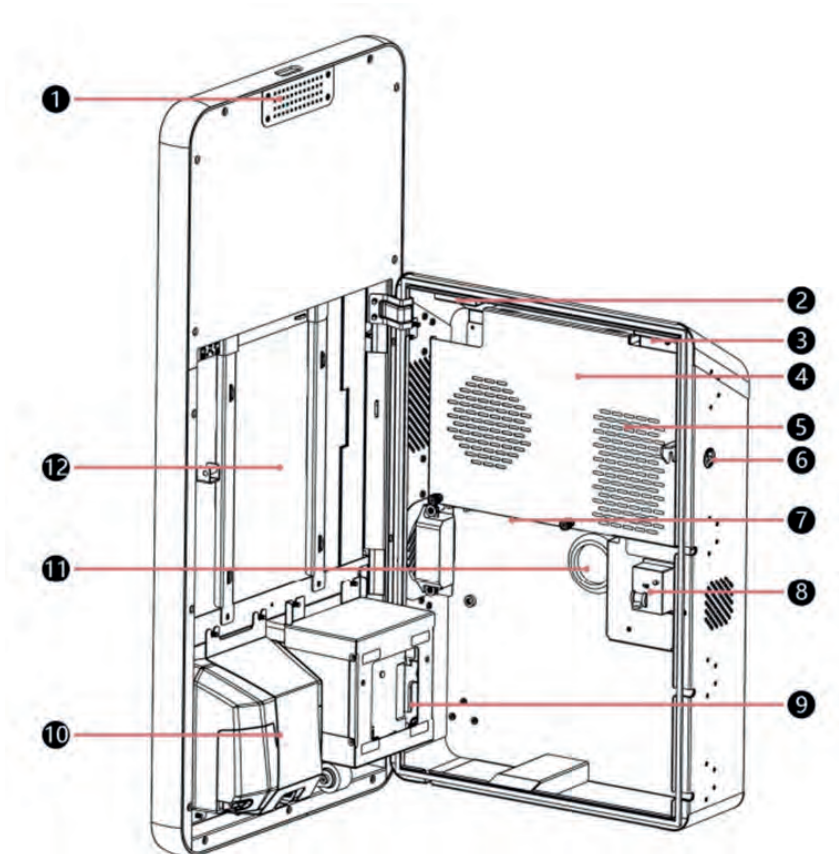

**Componentes mostrados na parte interna:**

1 - Conector do Display de LED	2 - Antena
3 - Interruptor de Energia	4 - Computador
5 - Fonte de Energia	6 - Fechadura
7 - Interface I/O	8 - Disjuntor
9 - Impressora	10 - Scanner
11 - Furo de passagem para Cabos	12 - Tela touch multitoque

**Abrir/Fechar o Kiosk:**

Tome por referência o método mostrado na imagem abaixo para abrir o dispositivo:



Insira a chave na fechadura do lado direito do Kiosk e vire no sentido horário para abrir o dispositivo. A fechadura do Kiosk possui função reset e irá, automaticamente, trancar quando a porta do Kiosk for fechada.

**Disjuntor:**

Pressione o botão como mostrado na imagem abaixo uma vez por mês, para garantir a performance normal do Disjuntor.

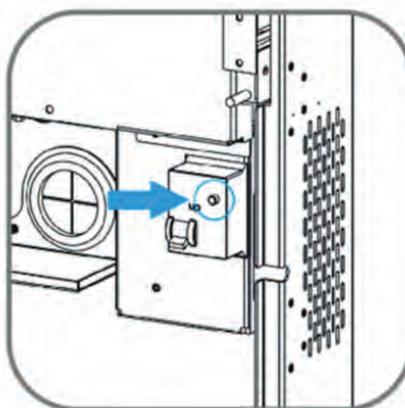

**Impressora:**

Alimente o rolo de impressão de acordo com as imagens mostradas abaixo para garantir o funcionamento correto da impressora.

1 - Abra a porta frontal da impressora através do switch no canto superior esquerdo (Epson Tm-M30) ou sob a impressora (Masung):

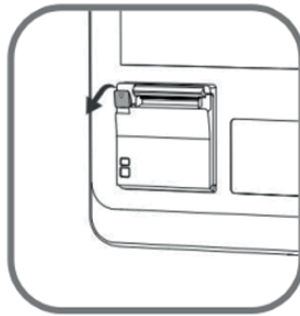

2 - Adicione o papel de impressão térmica. Garanta que o papel de impressão térmica está colocado na posição correta:



3 - Depois de retirar uma pequena quantidade de papel impresso (1), garanta que a porta da caixa de papel da impressora (2) está completamente fechada.

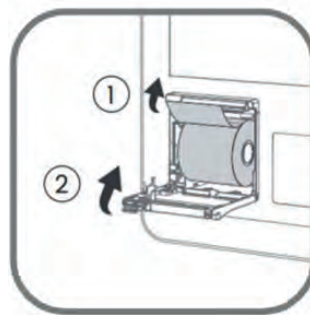

**Especificações:**  
**Versão WINDOWS/LINUX**

<b>Sistema Operacional</b>	Windows 10 (opcional) ou LINUX	
<b>Host</b>	CPU	Intel Core i3-7100U, clock speed 2.3GHz, TDP 15W
	Memória	4GB DDR4, 2400MHz
	Capacidade	128Gb mSATA SSD
	Rede	Suporte para 10/100/1000 Mbps e Ethernet Suporte para 2.4Ghz Wifi, Wi-fi 802.11 b/g/n
<b>Tela</b>	Dimensão e resolução	27" ou 21,5", resolução 1920*1080, 16:9
	Touch Screen	Tela Touch Screen capacitiva de 10 pontos, Superfície Plana, à prova de arranhões, à prova de poeira, à prova de respingos d'água.
<b>Scanner</b>	Modelo	Zebra DS7708
<b>Impressora</b>	Modelo	EPSON TM-m30
	Linguagem	INGLÊS
<b>Áudio</b>	Alto-Falante	5W*2
<b>Conectividade</b>	Atenção para portas USB energizadas com 12V ou 24V, pois podem danificar dispositivos alimentados por 5V se conectados a elas.	USB3.0*4, RS-232*2, RJ45*1
<b>Energia</b>	Possui recurso de auto-power-on configurado na BIOS que permite a inicialização com presença de energia.	90-132VAC ou 180-264VAC selecionado por chaveamento manual. Padrão de fábrica 220V.
<b>Suporte de fixação</b>		Suporte de Parede incluso. Opcional Suporte tipo Pedestal.









**Especificações:  
Versão ANDROID**

<b>Sistema Operacional</b>	Android 9	
<b>Host</b>	CPU	Rockchip RK3399, Dual-core Cortex-A72 @1.8GHz + Quad-core Cortex-A53 @1.4GHz
	Memória	4GB DDR3
	Capacidade	64GB eMMC
	Rede	Suporte para 10/100/1000 Mbps e Ethernet Suporte para 2.4Ghz Wifi, Wi-fi 802.11 b/g/n
<b>Tela</b>	Dimensão e resolução	27" ou 21,5", resolução 1920*1080, 16:9
	Touch Screen	Tela Touch Screen capacitiva de 10 pontos, Superfície Plana, à prova de arranhões, à prova de poeira, à prova de respingos d'água.
<b>Scanner</b>	Modelo	Zebra DS7708
<b>Impressora</b>	Modelo	EPSON TM-m30
	Linguagem	INGLÊS
<b>Áudio</b>	Alto-Falante	5W*2
<b>Conectividade</b>	Atenção para portas USB energizadas com 12V ou 24V, pois podem danificar dispositivos alimentados por 5V se conectados a elas.	USB3.0*4, RS-232*2, RJ45*1
<b>Energia</b>	Possui recurso de auto-power-on configurado na BIOS que permite a inicialização com presença de energia.	90-132VAC ou 180-264VAC selecionado por chaveamento manual. Padrão de fábrica 220V.
<b>Suporte de fixação</b>		Suporte de Parede incluso. Opcional Suporte tipo Pedestal.

## Solução de Problemas (Scanner):

Itens	Causas Possíveis	Soluções Possíveis
O LED vermelho não liga quando conecta o cabo do Host.	O Scanner está desligado	Garanta que o Host está ligado e inicializado. Se o Scanner está ligado com outra fonte de energia, confirme se a tomada AC está funcionando.
Quando o código de barras aparece no campo de visão, o LED vermelho liga, mas o código de barras não pode ser lido.	O Scanner não está programado, portanto, não está habilitado para ler o tipo de código de barras.	Certifique de que o Scanner está programado e habilitado para ler o tipo de código de barras.
	O código de barras está danificado.	Tente escanear outros códigos de barras com o mesmo tipo de código.
	O código de barras não está na faixa de decodificação do Scanner.	Mova o código de barras para dentro da faixa de decodificação do Scanner
O LED vermelho está esmaecido e não fica luminoso quando o código de barras aparece no campo de visão (o Scanner não pode ser alterado para o modo de Decodificação Ativa)	O código de barras não está na faixa de detecção do Scanner	Mova o código de barras para a área dentro da faixa de detecção do Scanner.
O código de barras foi decodificado, mas não foi transmitido para o Host.	O Scanner não está programado para o tipo de Host correto.	Certifique de que o Host correto foi selecionado. Para o RS-232 certifique de que os parâmetros de comunicação do Scanner estão casados com as configurações do Host. Para o teclado certifique de que o Scanner está programado com o código do país correto (região) e o CAPS LOCK está desativado. Garanta que as opções de edição (ex: conversão de UPCE para UPCA) estão programadas corretamente.
O USB do Host não está operando corretamente.	O Host não está sendo identificado pelo Scanner.	Remova e reinsira o cabo USB e a fonte de energia externa (se aplicável).

## Solução de problemas (impressora):

Itens	Possíveis razões
Não imprime	<p>Se não conseguir imprimir mesmo que um erro não tenha ocorrido, conduza um self-test para checar se a impressão é possível.</p> <p>Siga os passos abaixo:</p> <ol style="list-style-type: none"> <li>1 - Feche a tampa do rolo de papel</li> <li>2 - Enquanto pressiona o botão de alimentação  ligue a impressora. (Segure o botão  até que a impressora inicialize)</li> </ol> <p>Depois de imprimir o status de impressão atual, um guia de self-test contínuo é impresso e o LED  é ligado.</p> <ol style="list-style-type: none"> <li>3 - Pressione rapidamente o botão de alimentar  (menos de 1 segundo) para continuar o self-test</li> </ol> <p>A impressora vai imprimir usando o conjunto de caracteres embutido.</p> <p>Depois que “***completed***” é impresso, a impressora reseta e muda para o modo padrão.</p>
Sem luzes no painel	<p>Verifique se o cabo de energia está corretamente conectado com a impressora e o soquete.</p>
LED de energia está piscando	<p>O LED de energia  pisca durante a inicialização da rede quando a impressora está sendo ligada ou quando o firmware está sendo atualizado. Não é possível imprimir durante a atualização.</p>
LED de erro está ligado	<p>Verifique se a tampa do rolo de papel está fechada.</p> <p>Verifique se ocorreu um atolamento de papel ou se uma substância externa entrou no cortador automático.</p> <p>A Cabeça Térmica e seus arredores podem aquecer muito.</p> <p>A impressão para, se muito quente. A impressão volta automaticamente quando a temperatura da Cabeça de Impressão volta a cair.</p>
O LED de papel está ligado	<p>Verifique se o rolo de papel está corretamente instalado e se algum rolo de papel permanece dentro.</p>
O LED de erro está piscando	<p>Desligue a impressora e ligue novamente em 10 segundos depois.</p> <p>Se o LED de erro  ligar novamente, um mal funcionamento pode ter ocorrido. Contate seu revendedor ou o suporte da POSTech.</p>
Rolo de papel atolado	<p>Quando ocorre, nunca puxe o papel com força. Abra a tampa do rolo de papel e remova o papel atolado.</p> <p><b>Cuidado:</b></p> <p>Não toque na Cabeça de Impressão e em seus arredores.</p> <p>Depois de imprimir, a Cabeça de Impressão e seus arredores ficarão bem quentes.</p>

## Como alterar a seleção de voltagem:

Solte os 5 parafusos que prendem a tampa para ter acesso à Fonte de Alimentação:

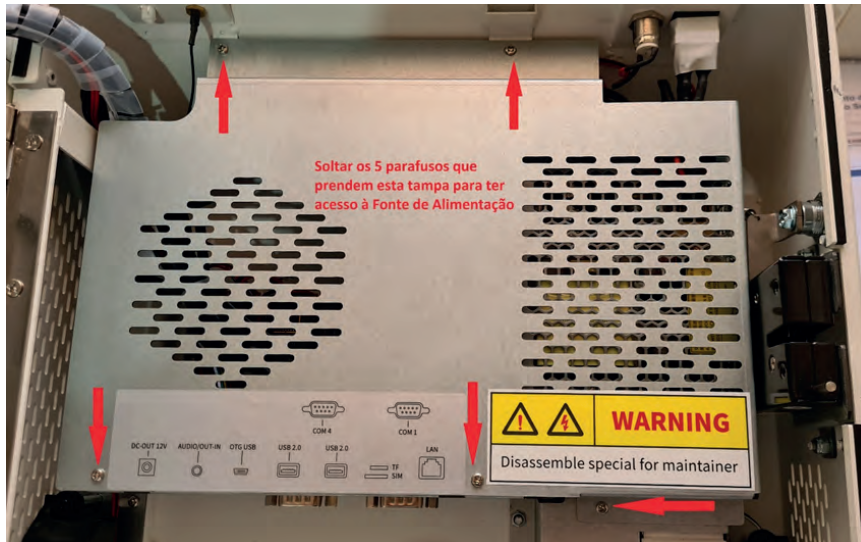

Solte a fonte, liberando os 2 parafusos que a prendem no gabinete do equipamento:

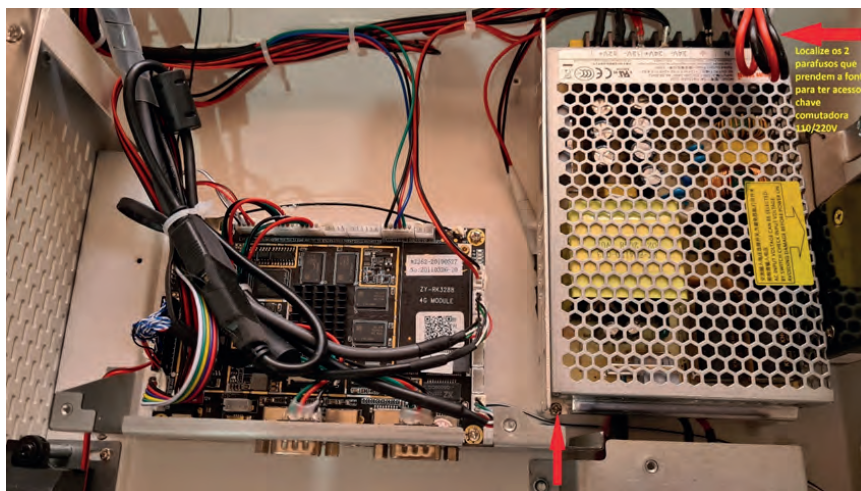

Localize a chave comutadora vermelha na lateral da Fonte, na direção da etiqueta amarela:

Kiosk 27" (fonte de 350W):





**Kiosk 21,5" (fonte de 350W):**

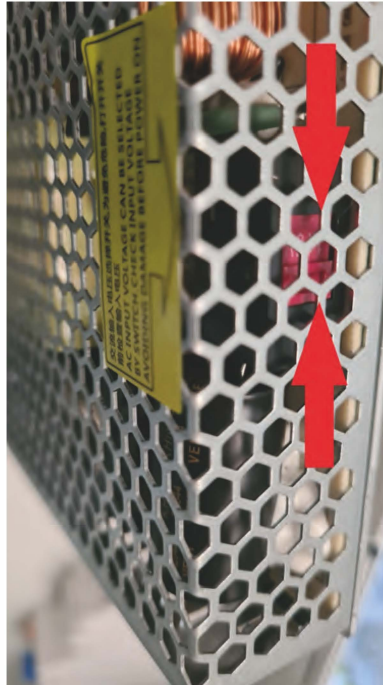

Utilizando uma chave de fenda pequena, deslize a chave comutadora para alternar de 115V para 230V e vice-versa. No sentido da seta amarela vamos mudar de 115V para 230V:



### Como conectar o cabo de força:



Após fixado o Kiosk ao pedestal, retirar a tampa traseira do pedestal, abrir o Kiosk através da chave de abertura na lateral direita e em seguida passar o cabo com o conector da fonte pelo furo de passagem preto conforme a foto.

Se usar o suporte de parede, passar o cabo antes de fixar o Kiosk no suporte.

Em seguida conecte o cabo ao conector de 3 pinos da fonte.



Recomendamos o uso de nobreaks de boa reputação para manter seu investimento livre de riscos por danos causados por quedas e/ou picos de energia na rede elétrica, além de manter o equipamento em funcionamento mesmo com queda de energia externa.

#### Botão liga/desliga:

Por segurança, a chave liga/desliga fica protegida sob uma tampa metálica no painel traseiro do equipamento no lado oposto ao dos conectores das antenas. Levante a tampa para ter acesso às chaves.



Ligando o equipamento: após conectado o cabo de força na fonte e na tomada de força ou nobreak (**recomendamos fortemente o uso de nobreaks**), selecionar a chave liga-desliga para a posição "I".

Em seguida pressionar o push-botom metálico que fica ao lado da chave liga-desliga. Esse é mais um dispositivo de segurança que evita o acionamento acidental.

### Chave para abertura do Kiosk:



Use a chave que vem no conjunto de acessórios que acompanha o equipamento para abrir a porta do Kiosk.

Insira a chave na fechadura do lado direito do Kiosk e vire no sentido horário para abrir o dispositivo. A fechadura do Kiosk possui função reset e irá, automaticamente, trancar quando a porta do Kiosk for fechada.

## DIMENSÕES FÍSICAS

### Kiosk de 21,5”:

Medidas em mm:

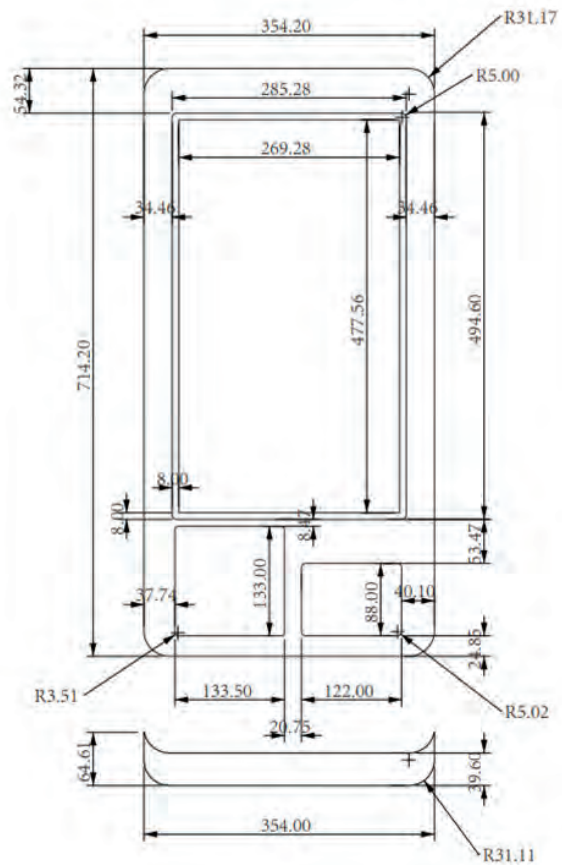
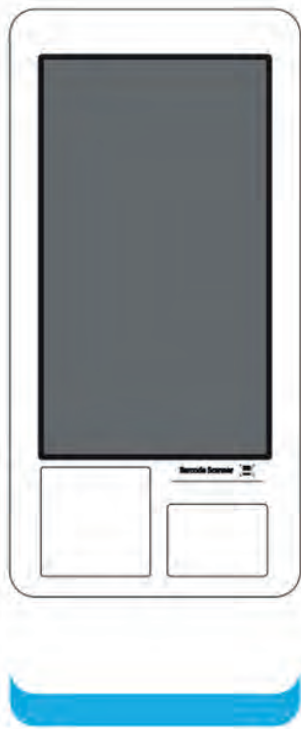

## DIMENSÕES FÍSICAS

### KIOSK DE 27”:

Medidas em mm:

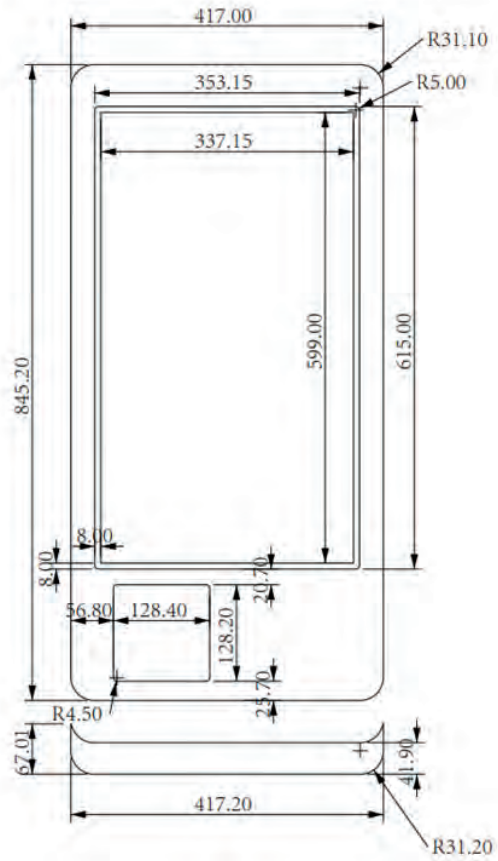
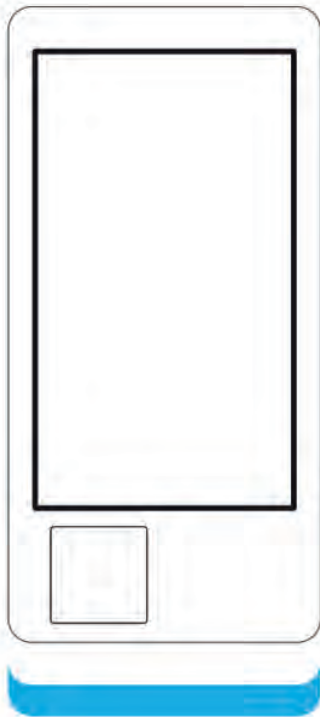

## DIMENSÕES FÍSICAS

### Pedestal ZJ03A

Medidas em mm:

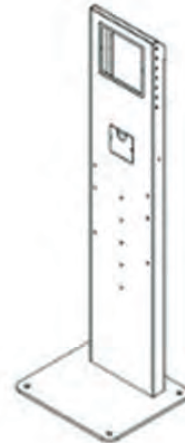

## Suporte e Assistência Técnica on-site

Seu equipamento está coberto pela **Garantia POSTech on-site** pelo período estipulado no momento da compra e contado a partir da data da NF de venda. Isso significa que, em caso de defeito, o que desejamos que não ocorra, você não precisa se preocupar em levar o equipamento a uma assistência técnica ou mesmo em uma transportadora para encaminhar a um centro de atendimento técnico e esperar por dias para uma solução.

**Nós vamos até você!** É isso mesmo, nossos técnicos vão até o seu local, se necessário. Para isso pedimos que entre em contato com nosso suporte através dos meios de comunicação abaixo e solicite um suporte técnico afim de identificar uma possível solução remota e quando não for possível, o encaminhamento para assistência técnica on-site será imediato.

Se sua garantia on-site está prestes a expirar, contrate uma extensão de garantia a qualquer momento e fique tranquilo. Foque no que é mais importante, o seu negócio e deixe que cuidamos do seu patrimônio. Entre em contato com seu revendedor e solicite um orçamento.

Contatos para suporte: [produto@postech.com.br](mailto:produto@postech.com.br)

Contato para abertura de chamado de assistência técnica on-site:  
[www.postechsempre.com.vc](http://www.postechsempre.com.vc)



**POSTech, você sabe que pode confiar!**